

VISJON

Vårt stikkord er stimulering. Vi vil **stimulere** til økt sykkelbruk ved å gjøre det å sykle til en **positiv opplevelse**.

Vi fokuserer på mental og fysisk sunnhet - **avkobling og aktivitet**. Sykkelsenteret skal være et sted å samle krefter, og et sted for opplevelser. Det skal være et sted for ro og velbehag i byen - en egen liten verden i en lukket atmosfære, men i kontakt med omverdenen.

Å sykle skal gi **gevinst**. Det skal skape en bevissthet over gevinstene av å sykle.

Bærekraftig og helsemessig.

En positiv opplevelse vil si å minske følelsen av stress, at dette er en lettvinnt løsning.

Det er sosialt, man blir en del av et nettverk.

Konsept: The Black Box

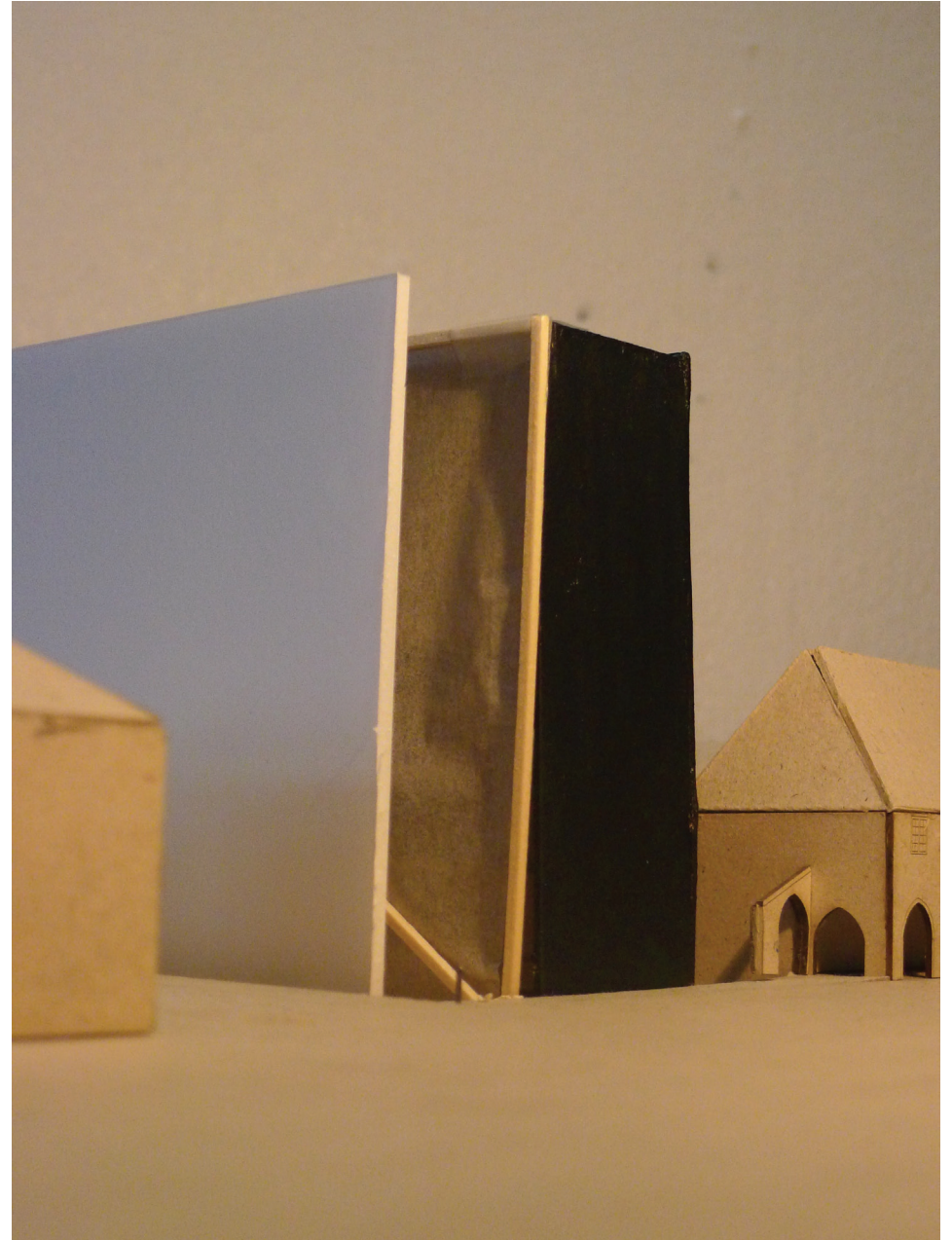

The black box

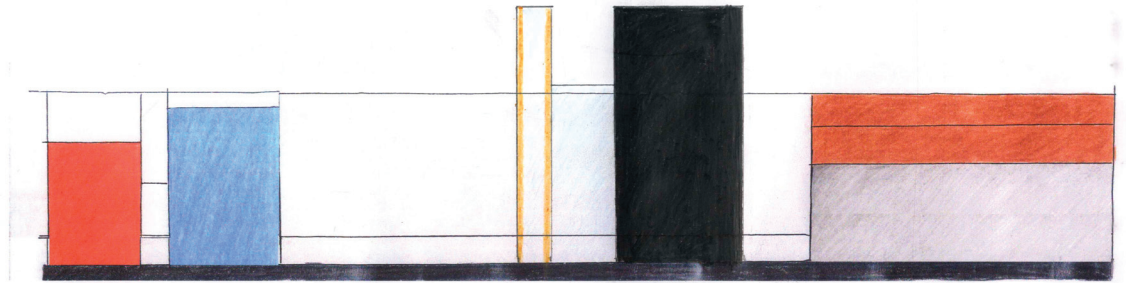

Tredeling - Rent og enkelt

Effektivt.

Ekstra tilbud jo høyere opp man går.

Lett å se bygget.

Mystikk rundt hva som skjer inni.

Sykkelveggen er synlig.

Black Box er lukket.

Vekker interesse - leder folk inn
mellom de tre elementene

Diagrammer

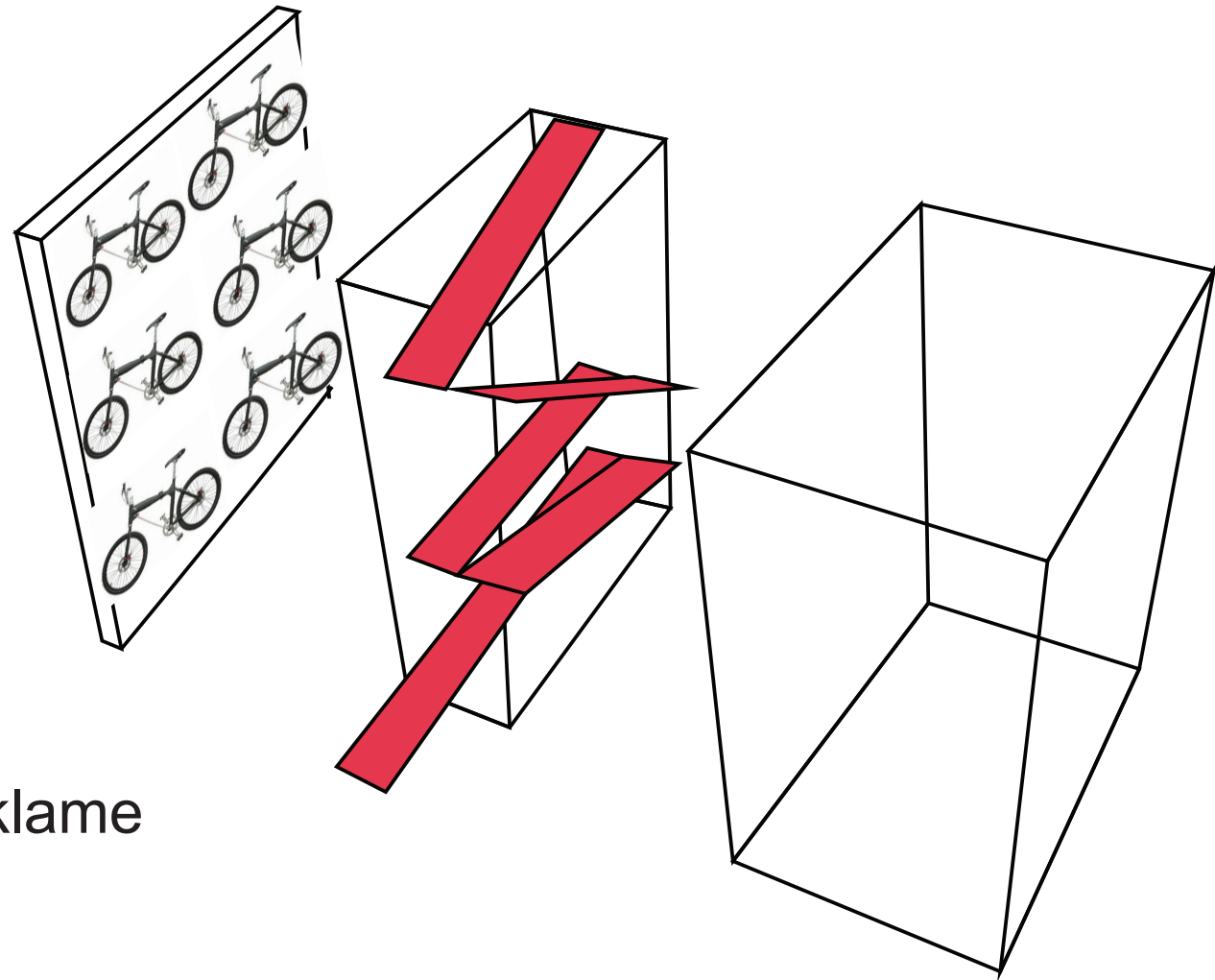

Sykkellagring og reklame

Areal 864 m²

Plass til 576 sykler

Vertikal bevegelse

Funksjonsboksen

Sykkellagringsveggen er vendt mot sør.
Denne fungerer som solavskjerming.

Temperaturen i funksjonsboksen holdes på
et behagelig nivå ved at boksen i midten er
halvklimatisert.

Den fungerer som et stort vindfang.

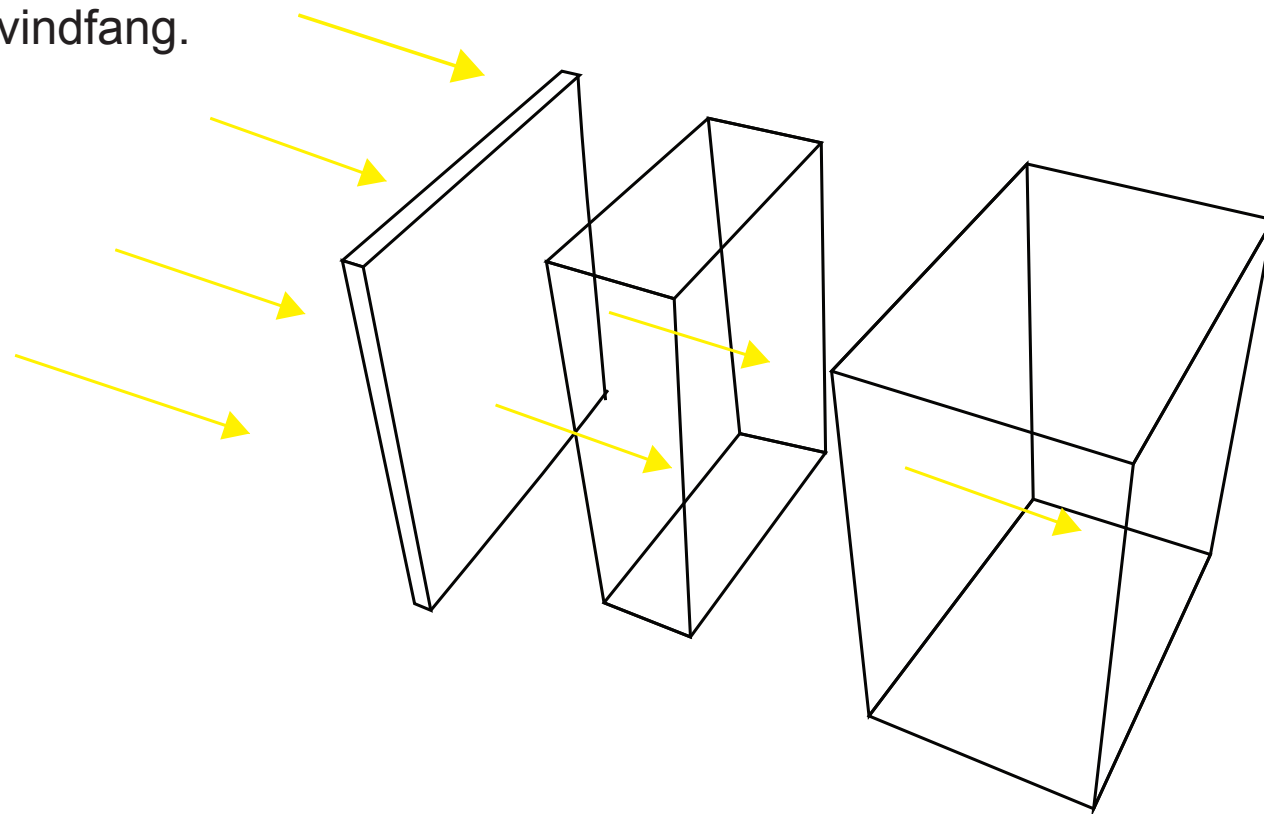

Regulerbar skjermingsvegg

Halvklimatisert

Klimatisert

Kald luft trekkes inn og føres ut gjennom gulvet. Luften varmes så opp og stiger. Den varme luften føres ut i den halvklimaliserte boksen. Og slippes ut gjennom ventiler i taket.

Om vinteren fungerer den midterste boksen som et ekstra isolasjonslag. Bygget vårt tar på seg ytterjakken sin.

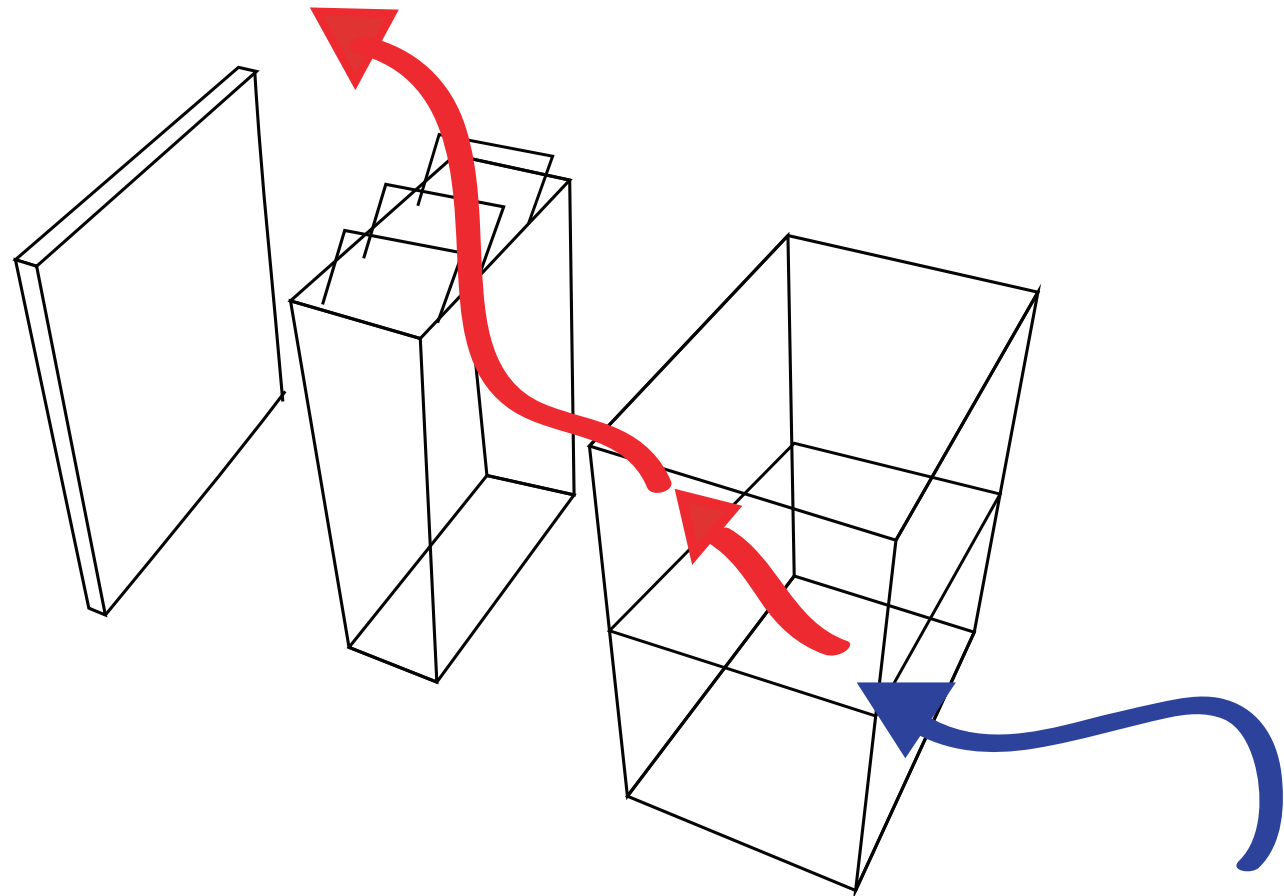

Forslag 1

Elektriske føringer, vann o.l føres vertikalt gjennom kommunikasjonsboksen.

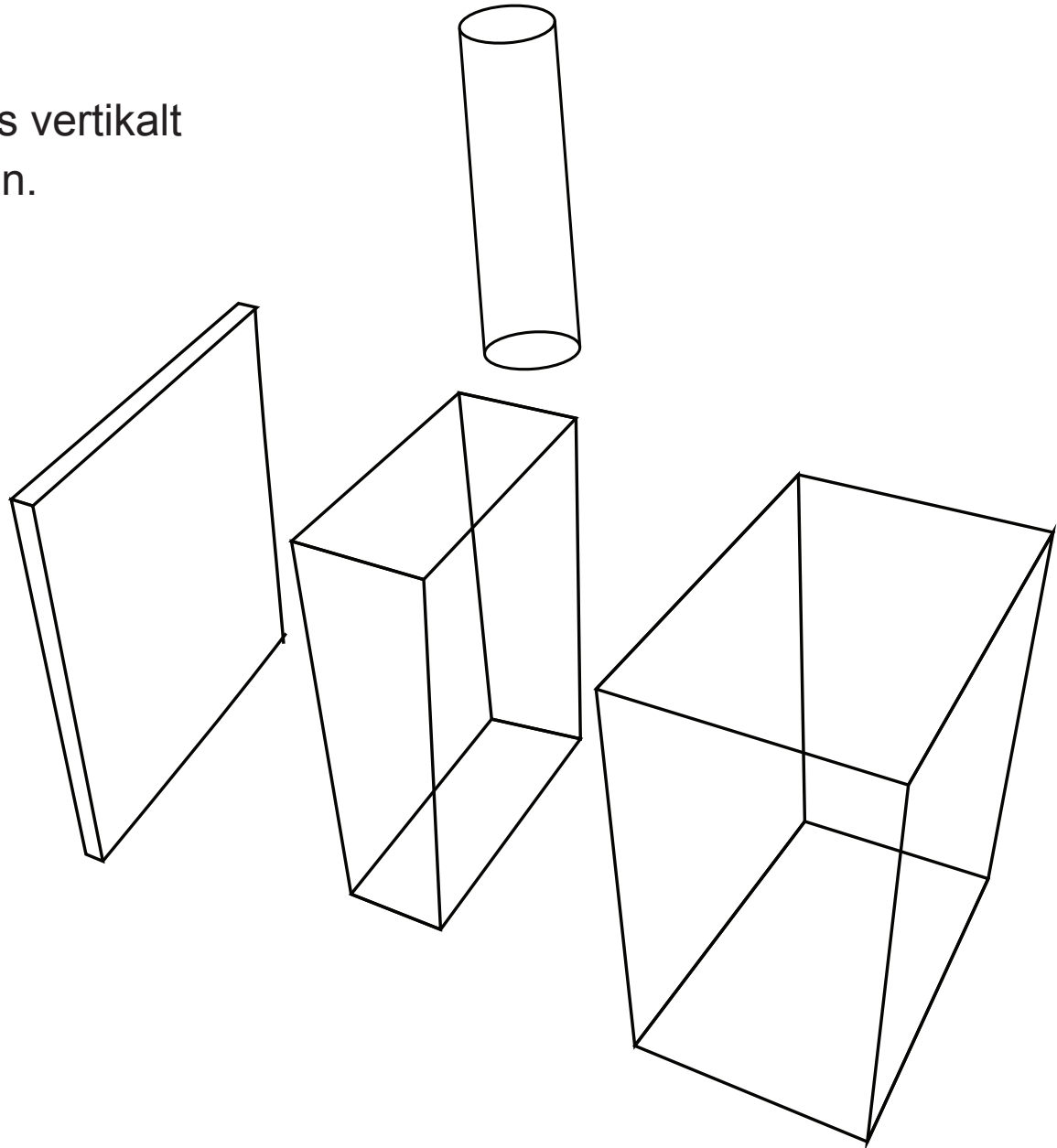

Forslag 2

Elektriske føringer, vann o.l føres vertikalt gjennom funksjonsboksen.

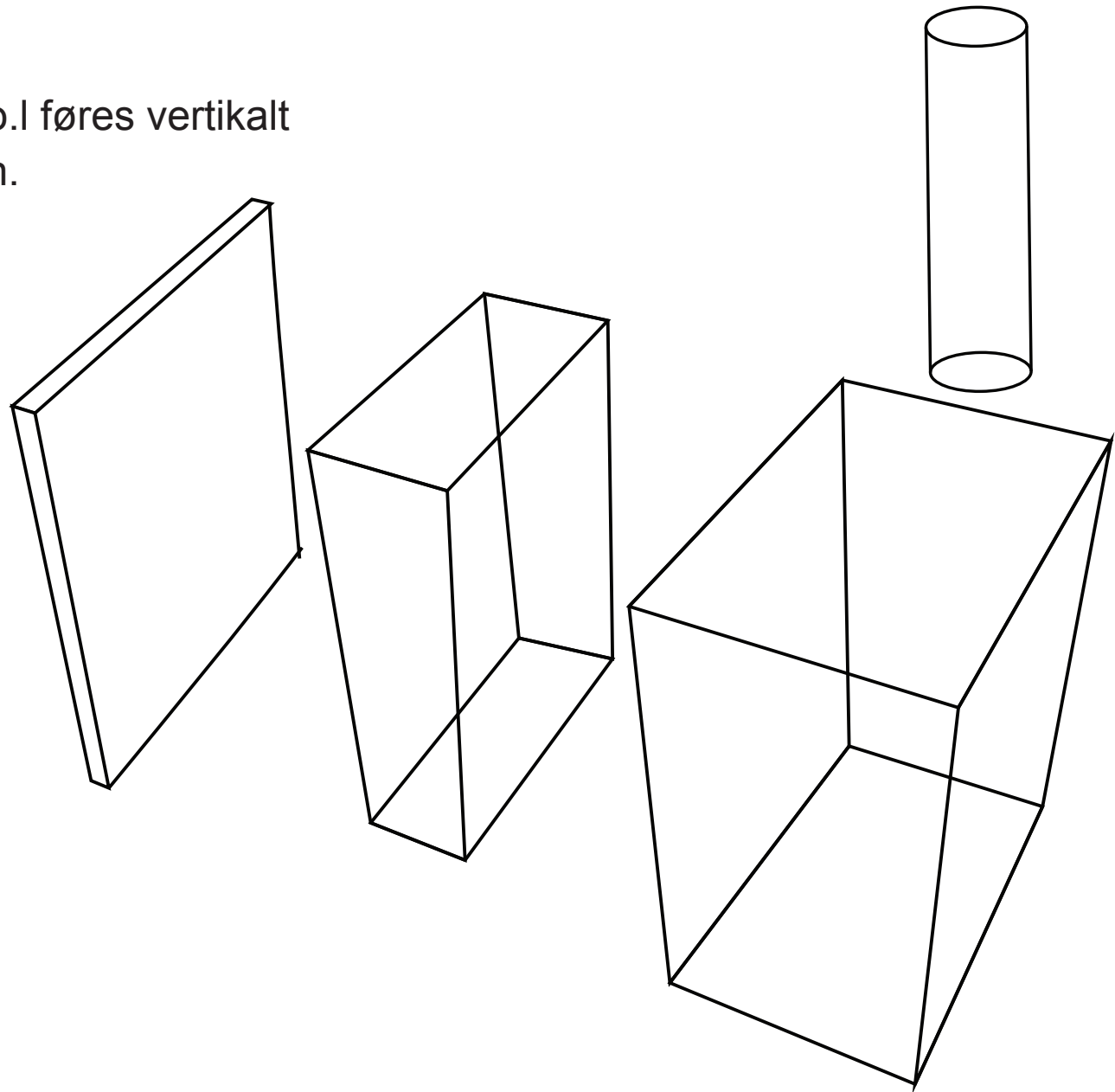

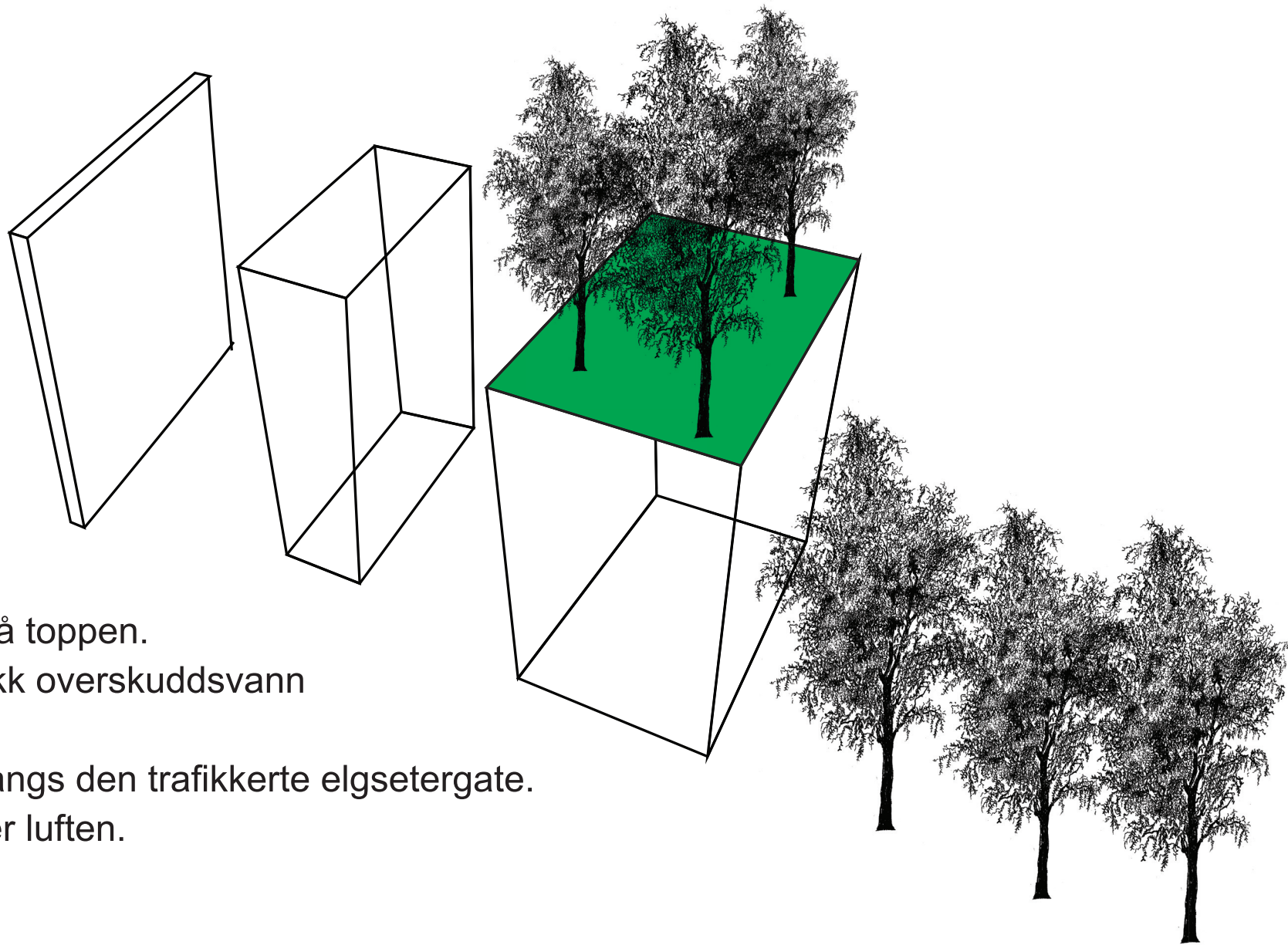

Park på toppen.
Tar vekk overskuddsvann

Trær langs den trafikkerte elgsetergate.
Filtrerer luften.

